

118.0606.721

FAMILY : Réfrigérateur | INSTALLATION TYPE : Encastrable | SERIE : Built in | MODEL : FCB 320 NE F

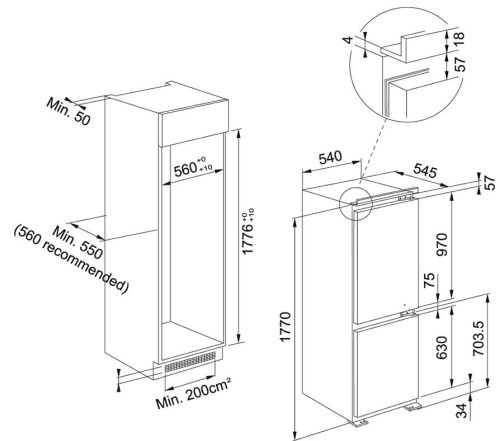

#### TECHNICAL DATA

Type	COMBINED-REFRIGERATOR-FREEZER
Capacité	286 lt
Capacité nette du réfrigérateur	273 lt
Capacité nette de congélateur	79 lt
Fridge net capacity	194,00 lt
Classe énergétique	F
Afficheur	LED Display
Classe climatique	N-ST
Clayettes en verre réglables en hauteur	4
Supports à œufs	1
Capacité de congélation	3.5 kg/24 h
Freezer cooling system	EasyFrost
Débit sonore	35-DB
Type de commandes	ELECTRONIC
Bacs	3 transparents coulissants

#### FONCTIONS

 Classe d'efficacité énergétique F